

dynamobel

DESIGN  
LLUÍS PEIRÓ

T-BOX

De Projectinrichter 

[www.deprojectinrichter.com](http://www.deprojectinrichter.com)  
088 - 650 12 34

# T-BOX

The modern-day office needs to be flexible enough to adapt to change: be it flexibility in the number of us there are in the office, how we interact and work together or where we work, alone or in teams. Our furniture should be capable of accommodating this change.

Dynamobel presents T-Box, a modular storage system. Using a basic dimension of 80x40x40 cm we can almost create an infinite number of configurations. Modules are available in four versions, open, retractable door, file drawer and combi drawer, stacking up to four high.

Once built, the units show no visible joints, just a clean, seamless appearance.

Los muebles deben reflejar nuestra propia personalidad insistir en que nosotros somos los que decidimos y definimos nuestras tendencias; como aquello que corresponde a nuestra propia manera de vivir y de ver la vida.

Dynamobel presenta T-Box, que es un sistema modular de armario/archivo. Basado en un bloque principal de 80x40x40 que permite gran variedad de combinaciones, ya que nos encontramos con cuatro posibles versiones modulares; abierto, puerta abatible, archivador y dos cajones, pudiendo llegar a concebir cuatro alturas.

Los laterales y trasera, sin uniones vistas, le dan una apariencia lineal y moderna. Ya que se aúnan estética y confort.

Möbel sollten unsere eigene Persönlichkeit reflektieren und unterstreichen, das wir es sind, die Entscheidungen treffen und unsere Tendenzen festlegen; dies verdeutlicht unsere persönliche Art zu leben und wie wir das Leben verstehen.

Dynamobel stellt T-Box vor: ein modulares System, das Schrank bzw. Aktenschrank kombiniert. Das System basiert auf einem Hauptblock mit Abmessungen von 80x40x40, der eine Vielzahl von Kombinationen möglich macht. Es stehen uns so vier verschiedene Modulversionen zur Auswahl: offen, mit einfahrbarer Tür, mit Hängeauszug und zwei Schubladen. Es können bis zu vier Module übereinander gestapelt werden.

Die Seitenwände und die Rückwand, ohne sichtbare Verbindungen, verleihen der Kombination ein geradliniges und modernes Outfit, das Ästhetik und Komfort vereint.

**T-BOX STORAGE**  
ARMARIO T-BOX  
SCHRANK T-BOX



dynam



# T-BOX

The conventional filing system is resolved, generally, with individual structures, whose dimensions vary depending on the necessities of the user.

T-Box breaks away from this concept and solves the storage requirements using a stackable module system. The four configuration versions of the module allow for the creation of a made-to-measure set-up with different functions within the same configuration.

El sistema de archivo convencional se resuelve, generalmente, con estructuras monobloque, cuya dimensión varía según la necesidad del usuario final.

T-Box rompe con este concepto y resuelve las necesidades de almacenamiento mediante un sistema de módulos apilables. Las cuatro versiones de configuración del frente del módulo permiten la creación de conjuntos a medida con diferentes funciones dentro de una misma configuración.

Ein herkömmliches Schranksystem wird für gewöhnlich mit Monoblock-Strukturen gelöst. Die Abmessungen variieren dabei entsprechend den Vorstellungen des Endverbrauchers.

T-Box bricht mit diesem Konzept und erfüllt alle Anforderungen einer Ablage dank eines aufbaubaren Systems von Modulen. Die vier Versionen, die bei der Zusammenstellung der Front des Moduls möglich sind, ermöglichen eine Gestaltung nach Wunsch, die diverse Funktionen innerhalb einer selben Kombination gestattet.









## T-BOX CORPORATIVE

•

T-Box can bring colour to the working environment. Drawer fronts and retractable doors come in different colours or match the body of the module. The programme provides a flexible solution for all corporate needs.

••

La posibilidad de jugar con módulos permite la configuración de series en varios colores. El cuerpo y el frente pueden combinarse dando como respuesta una solución homogénea o combinada. Este programa aporta soluciones para dar respuesta a necesidades corporativas.

••

Die Möglichkeit die Module spielerisch zu kombinieren gestattet eine Gestaltung der Serien in diversen Farben. Der Korpus und die Front können so kombiniert werden, dass sich eine homogene oder kombinierte Gestaltung als Resultat ergibt. So schafft dieses Programm Lösungen, die eine angepasste Antwort auf die Bedürfnisse Ihres Unternehmens sind.



# T-BOX SCALABLE STORAGE

In some company departments, file management is fundamental. Easy access to documentation and scalable filing capacity ensure successful management.

No more than four freestanding T-box modules should be stacked one on top of another. When the modules are flush-mounted or fitted up against a wall, then more than four units can be stacked on top of each other, provided they are secured to the wall or another structural element.

En ciertos departamentos de la empresa la gestión del material archivado es fundamental. El fácil acceso a la documentación y una capacidad de archivo escalable garantizan el éxito de la gestión.

Cuando los módulos están exentos, existe una recomendación en T-Box para no apilar más de cuatro cajas en altura. Cuando los módulos van empotrados o apoyados contra la pared, existe la posibilidad de apilar más de cuatro unidades siempre y cuando exista un elemento de fijación a pared u otro elemento estructural.

In bestimmten Abteilungen des Unternehmens ist das Archivmanagement von großer Bedeutung. Der einfache Zugang zur Dokumentation und eine skalierbare Archivkapazität garantieren den Erfolg des Managements.

Wenn die Module freistehend sind, wird bei T-Box empfohlen, nicht mehr als vier Module übereinander zu anzuordnen. Wenn die Module eingebaut oder gegen eine Wand abgestützt sind, können mehr als vier Regalböden übereinander platziert werden, vorausgesetzt, es gibt eine Befestigungsmöglichkeit an der Wand oder an einem anderen Strukturelement.









## MODULAR STORAGE SYSTEM

• With stackable modules, you are free to configure as you wish. T-Box stacks up to four high - back-to-back configurations can be used in shared spaces.

T-Box allows you to place the modules facing each other, an option that makes it possible to work on both sides of the configuration.

•• El concepto de módulos apilables favorece la configuración libre de diferentes alturas, con un máximo de cuatro, y la colocación de módulos contrapuestos en zócalos compartidos.

T-Box permite la colocación de módulos con los frentes contrapuestos, una opción que hace posible el trabajo por ambas caras de la configuración.

••• Das Konzept der aufbaubaren Module begünstigt eine freie Gestaltung der verschiedenen Niveaus bis zu einem Maximum von vier Höhen und die Anbringung von gegenübergestellten Modulen, welche sich den Unterbau teilen.

T-Box gestattet eine Anbringung der Module mit entgegengesetzten Fronten. Hierdurch wird das Arbeiten an beiden Seiten der Kombination möglich gemacht.

# T-BOX

• The programme allows you to construct different configurations using the same pieces.

Due to their simple construction, the modules are very easy to reconfigure and reposition.

•• El programa permite, utilizando las mismas piezas, adquirir diferentes configuraciones.

Los módulos son reconfigurables y mediante una operación sencilla los podemos cambiar de lugar de forma muy rápida.

••• Durch den Gebrauch gleicher Elemente dieses Programms können verschiedenste Zusammenstellungen entstehen.

Die Module können dank ihrer einfachen Handhabung auf sehr schnelle Weise wieder neu positioniert werden.



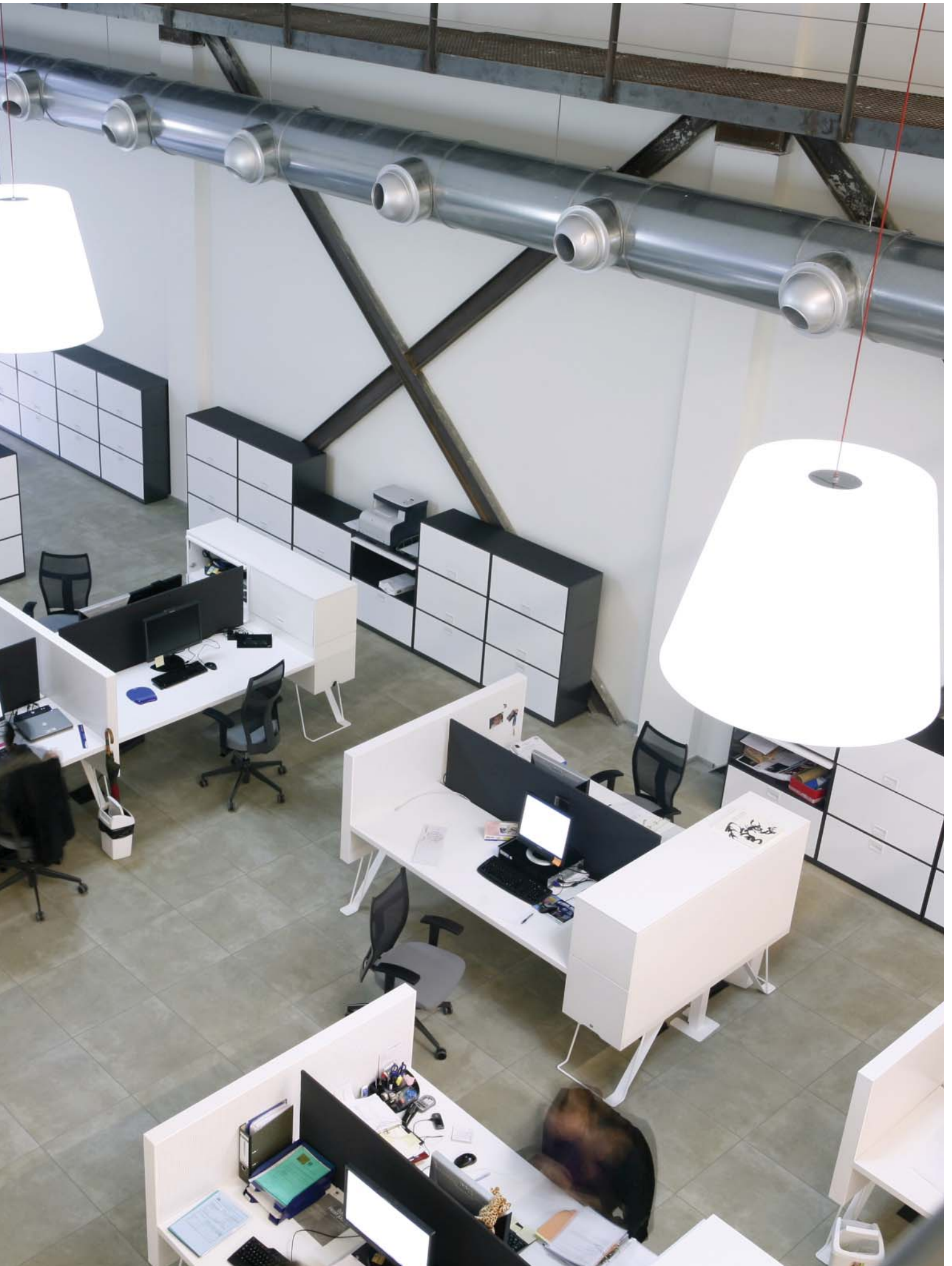



# T-BOX MANAGEMENT

• With its clean simple lines, the aesthetic of the T-Box range is designed to compliment any office environment.

The fronts and shared tops on T-Box modules can be supplied in wood finishes, allowing them to blend in easily in modern management environments.

•• La ortogonalidad de todos los componentes y la sencillez de las formas son los principales atributos estéticos de esta gama de armarios.

Los frentes y las encimeras compartidas de los módulos T-Box pueden ir en acabado madera, una posibilidad que acerca a este armario a los entornos de dirección modernos.

••• Die Rechtwinkeligkeit aller Komponenten und die Schlichtheit in der Formgebung sind die ästhetischen Hauptmerkmale dieser Schrankkollektion.

Die Vorderseiten und die Platten der T-Box-Module können aus Naturholzfinish sein, wodurch diese Schränke den modernen Management gerecht werden.



# FINISHES

ACABADOS • AUSFÜHRUNGEN

## POLYESTER PLAIN EPOXY (A) + LACQUERED (B)

PINTURA EPOXY POLIESTER (A) + LACADOS (B)

EPOXY-POLYESTER-FARBE (A) + LACKIERUNGEN (B)

## METALLIE EPOXY (A)

PINTURA METALIZADA (A)

METALLLACKIERUNG (A)

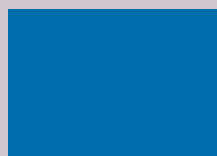

**AK** Electric blue  
Azul electrico



**HD** Mustard yellow  
Amarillo mostaza

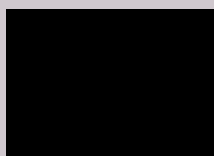

**NE** Black  
Negro

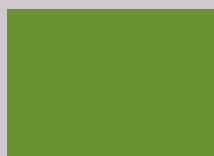

**VV** Spring green  
Verde primavera



**CV** Bright red  
Rojo vivo



**GP** Platinum grey  
Gris platino

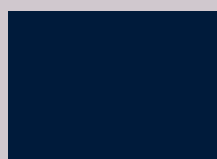

**AJ** Navy blue  
Azul marino

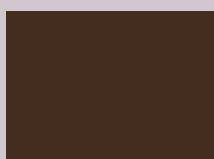

**BG** Chocolate  
Chocolate

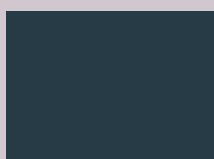

**GF** Deep grey  
Gris profundo

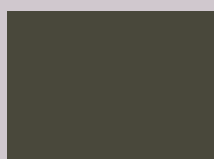

**GV** Greenish grey  
Gris verdoso



**CG** Burgundy  
Granate



**GG** Graphite grey  
Gris grafito



**AG** Storm blue  
Azul roto

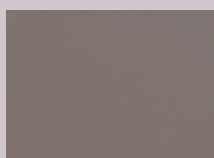

**BT** Mocha brown  
Tostado



**GA** Anthracite grey  
Gris antracita



**VT** Laurel green  
Verde laurel



**RO** Red  
Rojo



**AF** Ice blue  
Azul gélido



**BE** Smoke  
Humo

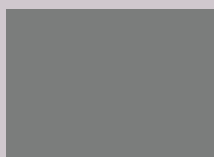

**GE** Mouse grey  
Gris ratón



**VG** Khaki green  
Verde caqui



**CD** Orange  
Naranja



**AE** Grey blue  
Azul grisáceo



**BD** Stone  
Piedra

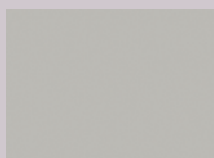

**GC** Light grey  
Gris claro



**VP** Pistachio green  
Verde pistacho



**CC** Vanilla  
Vainilla

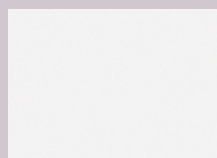

**BA** White  
Blanco

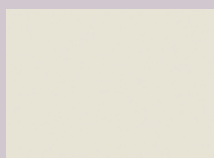

**BC** Cream white  
Blanco crema

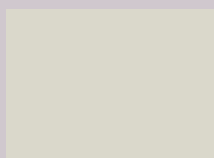

**GD** Off white  
Blanco sucio

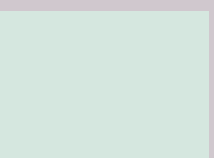

**VA** Sea blue  
Aquamarina



**CB** Faded white  
Blanco roto

The finishes whose code is shown in red have an increase over the rate of 3%.

Los acabados cuyo código está representado en rojo tienen un incremento respecto a la tarifa del 3%.

Die in rot vermerkten Ausführungen bedeuten einen Aufpreis von 3% auf den Listenpreis.

**WOOD (C)**

MADERA (C)  
ECHTHOLZ (C)



**RB** White oak  
Roble blanco



**MB** White s.g.  
Mallada blanca



**NB** White walnut  
Nogal blanco



**RG** Grey oak  
Roble gris



**MG** Grey s.g.  
Mallada gris



**NG** Grey walnut  
Nogal gris



**RS** Black oak  
Roble negro

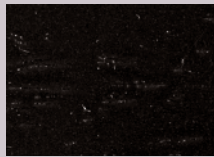

**MS** Black s.g.  
Mallada negra



**NN** Walnut  
Nogal



**RC** Cream oak  
Roble crema



**MC** Cream s.g.  
Mallada crema



**NM** Honey walnut  
Nogal miel

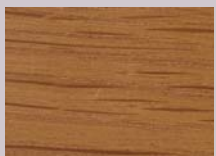

**RD** Honey oak  
Roble miel



**MD** Honey s.g.  
Mallada miel



**AB** White maple  
Arce blanco



**RP** Brown oak  
Roble marrón

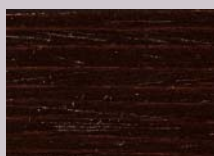

**MP** Brown s.g.  
Mallada marrón



**AN** Natural maple  
Arce natural

**LAMINATE (D)**

LAMINADO (D)  
LAMINAT (D)

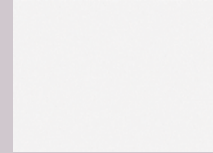

**BA** White  
Blanco



**AU** Birch  
Abedul

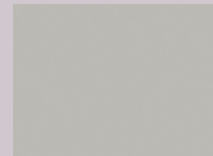

**GC** Light grey  
Gris claro

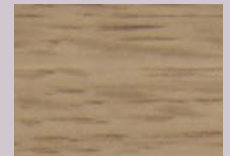

**RM** Oak  
Roble

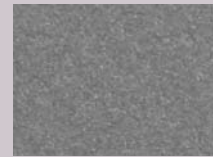

**GP** Platinum grey  
Gris platino



**AA** Acacia  
Acacia

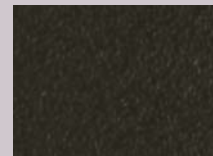

**GU** Ugu  
Ugu

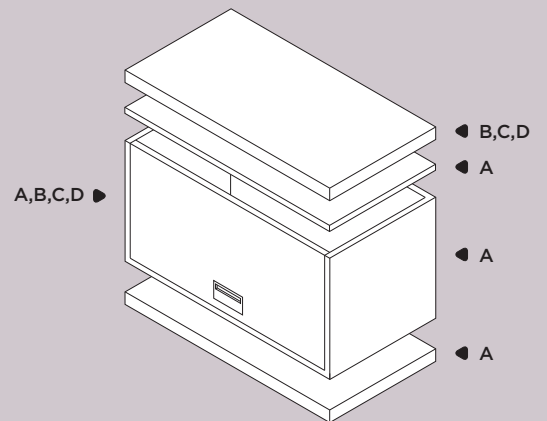

# T-BOX STORAGE

CHARACTERISTICS • CARACTERÍSTICAS • EIGENSCHAFTEN

## Structure

Single-folded structure, sides and back, no visible joints. Sides with double structure in sheet metal. Base welded and top clipped and screwed on the folded structure.

All manufactured with 1-mm sheet metal DC01 under standard norm UNE-EN 10130.

The whole structure is pre-treated with degreaser, a cleaning process and phosphate followed by a layer of powder coated epoxy paint and finally a polymerisation process.

The abovementioned finish meets the present fire safety standard UNE 23827-90.

## Front

Option of sheet metal of 0.8-mm DC01.

Option of laminated particle board of 19-mm with medium density laminate.

ABS handle with the option of integrated locking system.

Front function:

- Folding, retractable door-slides on plastic rails recessed into the sides of the cabinet.
- Filing cabinet and two drawers - Anti-tilt system with counterweight. Extractable rails. Equipped with a safety system that prevents both drawers opening simultaneously.

## Plinth

1.5-mm steel. Fixed and clipped with screws.

On levelling glides or castors of 60-mm radius.

Option of hard or soft castors for different floors.

## Estructura

Única envolvente, laterales y trasera, sin uniones vistas. Laterales de doble estructura en chapa de acero.

Base soldada y techo clipado y atornillado sobre la envolvente.

Todo ello en chapa de acero de 1 mm de espesor DC01 bajo norma UNE-EN 10130.

Toda la estructura recibe un pre-tratamiento consistente en desengrase, lavado y fosfatado seguido de una capa de polvo epoxi y de un proceso posterior de polimerizado. Dicho recubrimiento en polvo cumple la normativa vigente de reacción al fuego UNE 23827-90.

## Frente

Opción chapa de 0.8 mm de espesor DC01.

Opción laminado, aglomerado de partículas de 19 mm de espesor y recubrimiento decorativo en laminado media densidad.

Tirador de ABS con opción de cerradura integrada.

Tipo de frente:

- Abatible y escamoteable - Se desliza por unas guías de plástico embutidas en los laterales.
- Archivador y 2 cajones - Sistema antivuelco mediante contrapeso. Guías extraíbles. Sistema de seguridad que evita la apertura de dos cajones a la vez.

## Zócalo

De acero de 1.5 mm de espesor. Fijado y clipado con tornillos. Recibe los niveladores o las ruedas de 60 mm de radio. Opción dura o blanda para los distintos tipos de suelo.

## Struktur

Einheitliche Verkleidung, seitlich und rückseitig, ohne sichtbare Verbindungen.

Seitenwände mit doppelter Struktur aus Stahlblech.

Geschweißte Basis und geclipste Decke, verschraubt mit der Verkleidung.

Gesamtausführung in Stahlblech mit 1mm Dicke DC01, gemäß der Norm UNE-EN 10130.

Die gesamte Struktur erhält eine Vorbehandlung, welche aus Entfettung, Wäsche und Phosphatanreicherung, gefolgt von einer Epoxy-Pulverbeschichtung und einem abschließenden Polymerisationsprozess besteht. Die besagte Pulverbeschichtung entspricht der gültigen Norm bezüglich Feuerverhaltens UNE 23827-90.

## Front

Auswahloption Blech mit 0.8 mm Dicke DC01.

Auswahloption laminiert, Feinspanplatte mit 19 mm Dicke und dekorative Laminatbeschichtung mit mittlerer Dichte.

Griff ABS mit Auswahloption integriertes Schloss.

Frontfunktion:

- Tür klappbar und einziehbar - Gleiten über seitlich integrierte Führungsschienen aus Plastik.
- Hängeauszug und zwei Schubladen - Anti-Kipp-system durch angebrachtes Gegengewicht. Herausnehmbare Schienen. Sicherheitssystem, welches ein gleichzeitiges Öffnen zweier Schubladen verhindert.

## Abschlussleiste

Aus Stahl mit 1.5 mm Dicke. Fixiert und geclipst mittels Schrauben. Erhält Niveausausgleicher oder Rollen mit 60 mm Radius. Auswahloptionen zwischen harten oder weichen Rollen je nach Bodentypus.

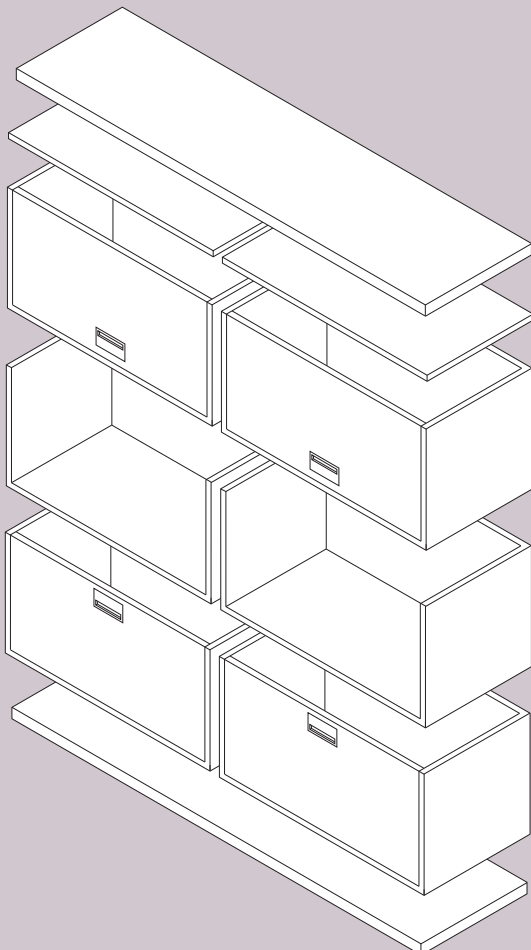

## Assembly diagram.

Esquema de montaje.

Montageschema.

## Shared top.

Tapa unión lineal.

Deckplatte für lineare Verbindung.

F 40 A 80 160 240

## Plinth.

Zócalo unión lineal.

Sockelleiste für lineare Verbindung.

F 40 A 80 160 240

## Shared top back-to-back.

Tapa unión armarios enfrentados.

Deckplatte für gegenüberstehende Schränke.

F 80 A 80 160 240

**Without front.**  
Sin frente.  
Ohne Front.



**Retractable door.**  
Frente escamoteable.  
Front einfahrbar.



**Doble-drawer unit.**  
Frente con dos cajones.  
Front mit zwei Schubladen.

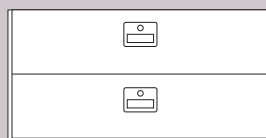

**Filing drawer.**  
Frente con archivo.  
Front mit Hängeauszug.



**Basic module.**  
Módulo básico.  
Basismodell.



80

40



40

**Module castors.**  
Módulo con ruedas.  
Modul mit Rollen.

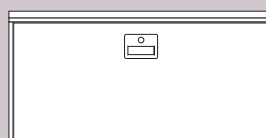

80

50,2



40

**Shelf.**  
Estante.  
Fachboden.



**Varied configuration.**

Modelo de configuración aleatorio.  
Modell mit Gestaltung nach Wunsch.

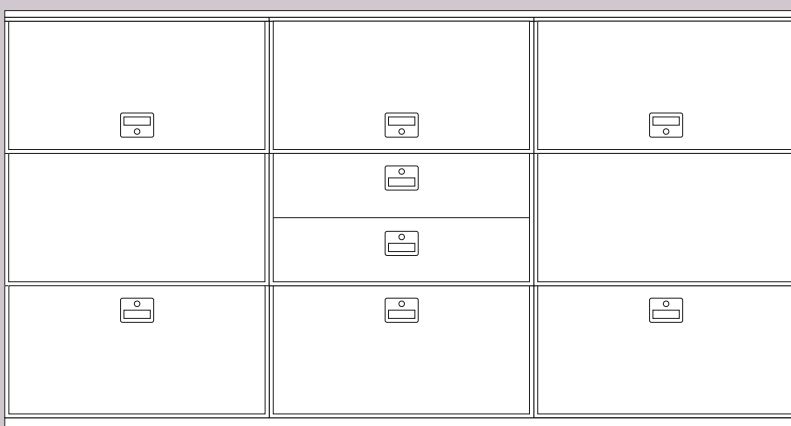

240

127,4

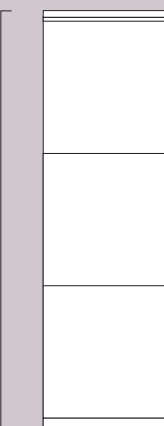

40

We are breaking out of the rigid structure through which many companies in the sector impose standard solutions without questioning the constraints these place on good ideas.

Our aim is to venture beyond, stay one step ahead, because we believe that good ideas deserve more than a simple, all-embracing solution.

We work to understand designers and look into ways of solving their work, providing a suitable balance between customisation and industrialisation. Good ideas do not compromise form or function. We will defend that come what may.

Nos salimos de la estructura rígida de muchas empresas del sector en el que se imponen soluciones estándar sin cuestionarse las limitaciones que éstas imponen en las buenas ideas.

Nuestro propósito es ir más allá, un paso por delante, porque creemos que las buenas ideas merecen más que una solución masiva.

Trabajamos por entender a los creadores y explorar formas de resolver sus obras, que ofrezcan un adecuado equilibrio entre personalización e industrialización. Las buenas ideas no comprometen forma ni función. Defenderemos esto ante todo.

Wir haben uns von den starren Strukturen gelöst, in denen viele Unternehmen des Sektors verharren, indem sie Standardlösungen bieten, ohne sich dabei die Frage zu stellen, in welchem Maße diese die Umsetzung guter Ideen einschränken.

Wir haben es uns zum Ziel gesetzt, weiter zu denken und immer einen Schritt voraus zu sein, denn wir sind überzeugt, dass eine gute Idee mehr verdient als einfach nur eine vorgefertigte Lösung.

Wir bemühen uns, die Menschen, die Ideen entwickeln, zu verstehen, und versuchen, Mittel und Wege zu finden, um diese Ideen zu verwirklichen, ohne dabei jedoch ein angemessenes Gleichgewicht zwischen Individualität und Standardisierung aus dem Auge zu verlieren. Gute Ideen beeinträchtigen weder Form noch Funktion. Diesen Standpunkt vertreten wir mit allem Nachdruck.



DESIGN DYNAMOBEL  
PHOTOGRAPHY LUIS PRIETO, DYNAMOBEL

KJM/CAT/097/11

© DYNAMOBEL. ALL RIGHTS RESERVED.  
REPRODUCTION OF THE WHOLE OR ANY PART  
OF THE CONTENTS IS PROHIBITED.

De Projectinrichter

[www.deprojectinrichter.com](http://www.deprojectinrichter.com)

088 - 650 12 34